

## VCA-DSB

Il VCA-DSB è stato realizzato per gli studi di Cinecittà per essere integrato con un sofisticato sistema Dolby Surround.

Consente la regolazione del livello delle componenti Left/Front, Right/Front, Left/Back e Right/Back e di selezionare le componenti Left, Right, Left+Right di un segnale di ingresso stereo, con l'ulteriore possibilità di inviare in uscita la componente mono del segnale.

La regolazione avviene da remoto con il Box Remote VCA-DS fornito in dotazione.

Gli Ingressi e le Uscite sono bilanciate elettronicamente.

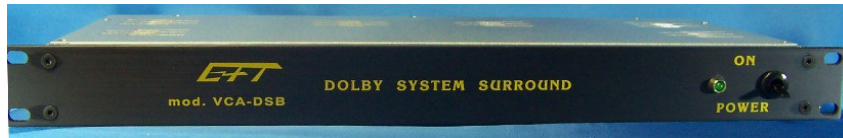

### Conessioni :

IN : 2 SUBD/15M

OUT : 4 XLR/3M

1 SUBD/9F (per collegamento con Box Remote VCA-DS)

1 SUBD/25F (per collegamento con Dolby Surround System)

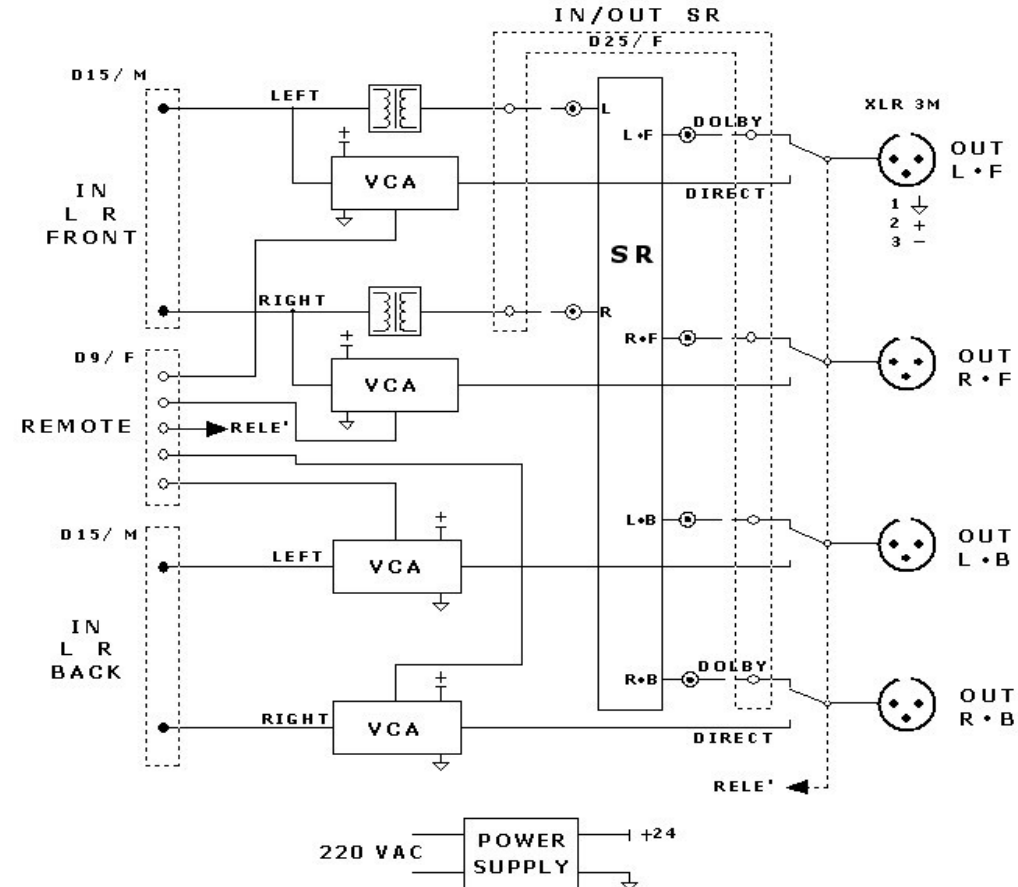

### Caratteristiche :

Alimentazione : 220 VAC +/- 5% / 50 Hz ( fusibile esterno 0,6 A)

Dimensioni : Rack 19" 1 U.S.

Materiale : anticorodal satinato nero, serigrafato giallo e lamiera allo zinco